

**UWAGA!!! Widok od strony silnika.**

**Układ obudowy dla lewego kierunku obrotu wirnika**

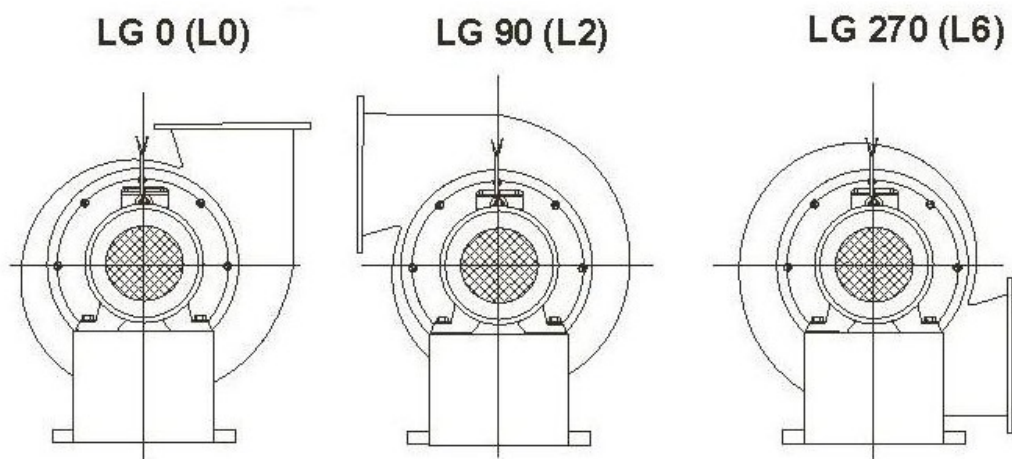

**Układ obudowy dla prawego kierunku obrotu wirnika**

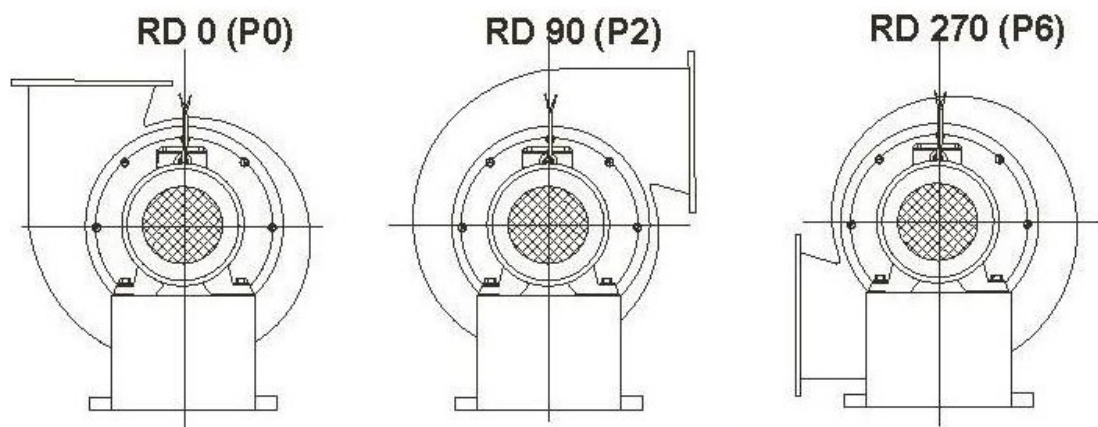

**UWAGA!** Oznaczenia w nawiasach wg. PN-78/M-43012